



- spa idromassaggio
hydromassage spa
pag. 340
- saune classiche
classic saunas
pag. 355
- cabine a raggi infrarossi
infrared sauna cabin
pag. 357
- sauna professionale
professional sauna
pag. 358
- bagno turco ed accessori
turkish bath and accessories
pag. 362
- cabine doccia ed accessori
shower cabin and accessories
pag. 369
- acquafitness / *acquafitness*
pag. 373

BENESSERE

WELLNESS

SPA IDROMASSAGGIO / HYDROMASSAGE SPA

Regina / Regina

AD INCASSO CON CASCATA / BUILT WITH WATERFALL



CARATTERISTICHE

- Volume d'acqua 1200 l
- Peso vuota 322 kg
- Dimensioni: 2080x2080x950 mm
- 5 sedute
- Getti d'acqua e getti d'aria
- Illuminazione led

CHARACTERISTICS

- Volume of water 1200 l
- Weight empty 322 Kg
- Dimensions: 2080x950 mm
- 5 seats
- Water jets and air jets
- LED Lighting

Quadro di comando Easy Plug

quadro Ip e pulsantiera Inox a specchio con pulsanti retro illuminati per l'azionamento di pompe idromassaggio, blower e luce RGB.

Control panel Easy Plug

Ip steel framework and panel with backlit buttons for operating whirlpool pumps, blower and light RGB.

Codice

- 5050459 Regina ad incasso equipaggiata per idromassaggio / built with hydromassage
- 5050460 Regina ad incasso equipaggiata con impianto di filtrazione/ built with filtering
- 5050446 Copertura rigida / rigid cover
- 5050472 Quadro di comando Easy Plug Regina/ Control panel Easy Plug



NOVITÀ 2014
BOCCHETTE NERE

DOTAZIONI E CONSUMI / EQUIPMENT AND CONSUMPTION

Modello	Assorbimento Nom. Max. Cond. Eserc. kW/h	Dispositivo	Quantità	Assorbimento kW/h
Regina Standard	3,9	Pompa da 2 hp	2	1,5 cad
		Soffiante Blower	1	0,8
		Luce Led RGB	1	0,2
Regina con Filtrazione	3,9	Pompa da 2 hp		
		Soffiante Blower	1	0,8
		Quadro di comando con riscaldatore integrato	1	3
		Generatore ozono	1	0,01
		Luce Led RGB	1	0,2





Orchidea / Orchidea

**CARATTERISTICHE**

- Volume d'acqua 1000 l
- Peso vuota 295 Kg
- Dimensioni: 2180x1580x880 mm
- 2 sedute
- 1 lettini
- Getti d'acqua e getti d'aria
- Lama d'acqua
- Illuminazione led
- Aromaterapia
- Generatore d'ozono
- Controllo digitale
- Radio FM con lettore usb

CHARACTERISTICS

- Volume of water 1000 l
- Weight empty 295 Kg
- Dimensions: 2180x1580x880 mm
- 2 seats
- 1 beds
- Water jets and air jets
- Blade of water
- LED Lighting
- Aromatherapy
- Ozone Generator
- Digital control
- FM Radio with USB reader

Codice

5050457 Spa Orchidea dimensioni: 2180x1580x880 mm / Spa Orchidea

5050444 Copertura rigida / rigid cover

5050471 Scala in legno di accesso spa / wooden stair for spa

5050470 Sollevatore per copertura / Cover lifter



NOVITÀ 2014
BOCCHETTE NERE



IN OMAGGIO RADIO FM CON LETTORE MP3 !
FREE GIFT MP3 PLAYER WITH FM RADIO!



VERSIONE PANNELLATURA COLOR CAFFÈ'
COFFEE CABINET VERSION

DOTAZIONI STANDARD E CONSUMI/ EQUIPMENT AND CONSUMPTION

Modello	Assorbimento Nom. Max. Cond. Eserc. kW/h	Dispositivo	Quantità	Assorbimento kW/h
Orchidea	3,1	Pompa da 3 hp	1	2,2
		Pompa per la circolazione	1	0,4
		Soffiante Blower	1	0,8
		Quadro di controllo con riscaldatore	1	2,0
		Generatore ozono	1	0,01
		Faro	1	0,02
		Radio FM/MP3	1	0,02

Formula / Formula

**CARATTERISTICHE**

- Volume d'acqua 1180 l
- Peso vuota 320 kg
- Dimensioni: 2180x2180x880 mm
- 4 sedute
- 1 lettini
- Getti d'acqua e getti d'aria
- Illuminazione led
- Lama d'acqua
- Aromaterapia
- Generatore d'ozono
- Controllo digitale
- Radio FM con lettore usb

CHARACTERISTICS

- The volume of water 1180 l
- Weight empty 320 Kg
- Dimensions: 2180x2180x880 mm
- 4 seats
- 1 beds
- Water jets and air jets
- LED Lighting
- Blade of water
- Aromatherapy
- Ozone Generator
- Digital control
- FM Radio with USB reader

Codice Modello

5050456 Spa Formula dimensioni: 2180x2180x880 mm / Spa Formula

5050443 Copertura rigida / rigid cover

5050471 Scala in legno di accesso spa / wooden stair for spa

5050470 Sollevatore per copertura / Cover lifter



Casse Radio / Radio speakers

IN OMAGGIO RADIO FM CON LETTORE MP3 !
FREE GIFT MP3 PLAYER WITH FM RADIO!



NOVITÀ 2014
BOCCHETTE NERE

DOTAZIONI STANDARD E CONSUMI / EQUIPMENT AND CONSUMPTION

Modello	Assorbimento Nom. Max. Cond. Eserc. kW/h	Dispositivo	Quantità	Assorbimento kW/h
Formula	3,9	Pompa da 2 hp	2	1,5 cad
		Pompa per la circolazione	1	0,4
		Soffiante Blower	1	0,8
		Quadro di controllo con riscaldatore	1	3,0
		Generatore ozono	1	0,01
		Faro	1	0,02
		Radio FM/MP3	1	0,02

Magnolia / Magnolia

**CARATTERISTICHE**

- Volume d'acqua 1230 l
- Peso vuota 345 Kg
- Dimensioni: 2180x2180x880 mm
- 3 sedute
- 2 lettini
- Getti d'acqua e getti d'aria
- Illuminazione led
- Aromaterapia
- Generatore d'ozono
- Controllo digitale
- Radio FM con lettore usb

CHARACTERISTICS

- The volume of water 1230 l
- Weight empty 345 Kg
- Dimensions: 2180x2180x880 mm
- 3 seats
- 2 beds
- Water jets and air jets
- LED Lighting
- Aromatherapy
- Ozone Generator
- Digital control
- FM Radio with USB reader

Codice Modello

5050451 Spa Magnolia dimensioni: 2180x2180x880 mm / Spa Magnolia

5050442 Copertura rigida / rigid cover

5050471 Scala in legno di accesso spa / wooden stair for spa

5050470 Sollevatore per copertura / Cover lifter



VERSIONE PANNELLATURA COLOR CAFFÈ'
COFFEE CABINET VERSION

IN OMAGGIO RADIO FM CON LETTORE MP3 !
FREE GIFT MP3 PLAYER WITH FM RADIO!



NOVITÀ 2014
BOCCHETTE NERE

DOTAZIONI STANDARD E CONSUMI / EQUIPMENT AND CONSUMPTION

Modello	Assorbimento Nom. Max. Cond. Eserc. kW/h	Dispositivo	Quantità	Assorbimento kW/h
Magnolia	3,9	Pompa da 2 hp	2	1,5 cad
		Pompa per la circolazione	1	0,4
		Soffiante Blower	1	0,8
		Quadro di controllo con riscaldatore	1	3,0
		Generatore ozono	1	0,01
		Faro	1	0,02
		Radio FM/MP3	1	0,02

Iris H.P.110 / Iris H.P.110

**CARATTERISTICHE**

- Volume d'acqua: 1800 l
- Peso vuota 350 Kg
- Dimensioni: 2300x2300x880 mm
- 3 sedute
- 2 lettini
- Getti d'acqua e getti d'aria
- Illuminazione led
- Aromaterapia
- Generatore d'ozono
- Controllo digitale
- Radio FM con lettore usb

CHARACTERISTICS

- The volume of water 1800 l
- Weight empty 350 Kg
- Dimensions: 2300x2300x880 mm
- 3 seats
- 2 bed
- Water jets and air jets
- LED Lighting
- Aromatherapy
- Ozone Generator
- Digital control
- FM Radio with USB reader

Codice

- 5050464 Spa Iris H.P.110 dimensioni: 2300x2300x880 mm / Spa Iris H.P.110
- 5050448 Copertura rigida / rigid cover
- 5050471 Scala in legno di accesso spa / wooden stair for spa
- 5050470 Sollevatore per copertura / Cover lifter



VERSIONE PANNELLATURA COLOR CAFFE'
COFFEE CABINET VERSION

NOVITÀ 2014
BOCCHETTE NERE

**DOTAZIONI STANDARD E CONSUMI / EQUIPMENT AND CONSUMPTION**

Modello	Assorbimento Nom. Max. Cond. Eserc. kW/h	Dispositivo	Quantità	Assorbimento kW/h
Iris H.P. 110	5,7	Pompa da 2 hp	2	1,5 cad
		Pompa doppia velocità 2,5 hp	1	0,4/1,8
		Soffiante Blower	1	0,8
		Quadro di controllo con riscaldatore	1	3,5
		Generatore ozono	1	0,01
		Faro	1	0,02
		Radio FM/MP3	1	0,02

Ortensia / Ortensia

**CARATTERISTICHE**

- Volume d'acqua 1200 l
- Peso vuota 290 Kg
- Dimensioni: 2080x2080x950 mm
- 5 sedute
- Getti d'acqua e getti d'aria
- Illuminazione led
- Aromaterapia
- Generatore d'ozono
- Controllo digitale
- Radio FM con lettore usb

CHARACTERISTICS

- Volume of water 1200 l
- Weight empty 290 Kg
- Dimensions: 2080x2080x950 mm
- 5 seats
- Water jets and air jets
- LED Lighting
- Aromatherapy
- Ozone Generator
- Digital control
- FM Radio with USB reader

Codice

5050458 Spa Ortensia dimensioni: 2080x2080x950 mm / Spa Ortensia

5050445 Copertura rigida / rigid cover

5050471 Scala in legno di accesso spa / wooden stair for spa

Getti aria e acqua
Air and water jets**IN OMAGGIO RADIO FM CON LETTORE MP3 !**
FREE GIFT MP3 PLAYER WITH FM RADIO!**NOVITÀ 2014**
BOCCHETTE NERE**DOTAZIONI STANDARD E CONSUMI / EQUIPMENT AND CONSUMPTION**

Modello	Assorbimento Nom. Max. Cond. Eserc. kWh	Dispositivo	Quantità	Assorbimento kWh
Ortensia	3,9	Pompa da 2 hp	2	1,5 cad
		Pompa per la circolazione	1	0,4
		Soffiante Blower	1	0,8
		Quadro di controllo con riscaldatore	1	3,0
		Generatore ozono	1	0,01
		Faro	1	0,02
		Radio FM/MP3	1	0,02

Rio / Rio

**CARATTERISTICHE**

- Volume d'acqua 490 l
 - Peso vuota 230 kg
 - Cornice in legno, dim. 1980x1410x660
 - Ad incasso, dim. 1980x1410x660
 - 2 lettini
 - 18 getti d'acqua e 12 getti d'aria
 - Illuminazione led
 - Aromaterapia
 - Generatore d'ozono
 - Controller digitale SP601
- Dispositivi in dotazione:
- 1 Pompa 2 velocità 2 CV
 - 1 Riscaldatore elettrico 2 kW
 - 1 Quadro di comando elettronico con display digitale
 - 1 Proiettore LED multicolori con regolazione d'intensità
 - 1 Blower
 - Assorbimento complessivo: 21 A

CHARACTERISTICS

- Water volume 490 l
 - Weight empty 230 Kg
 - Wooden frame, dim. 1980x1410x660
 - Flush, dim. 1980x1410x660
 - 2 beds
 - 18 water jets and 12 air jets
 - LED Lighting
 - Aromatherapy
 - Ozone Generator
 - SP601 Digital Controller
- Equipment supplied:
- 2-speed pump, 2 hp
 - 2 kW electric heater
 - Electronic control panel with digital display
 - 1 multi-colored LED Projector with adjustable intensity
 - 1 Blower
 - Overall consumption: 21 A

Codice

5050612	Spa Rio con cornice in legno e blower / Rio portable spa with wooden frame and blower
5050613	Spa Rio ad incasso con blower / Rio in-ground spa with blower
5050614	Opzione bocchette inox / Option stainless steel jets



Bianco marmorizzato
marbled white



Blu oltremare
blue azur



Bronzo
bronze



Verde granito
green granite



Sabbia granito
sand granite



Blu granito
blue granite



Grigio granito
gray granite



Quarzo
quartz



Nero cristallo
crystal black

DATI TECNICI / TECHNICAL DATA

Quadro di comando elettronico con schermo digitale / Electronic control panel with digital display	1
Regolatori portata d'aria / Flow regulators air	2
Valvola deviatrice / Bypass valve	1
Skimmer a 1 cartuccia / Skimmer with 1 cartridge	1
Bocchette 95 mm rotative / 95 mm rotary return fitting	3
Getti 95 mm orientabili / 95 mm adjustable jets	7
Getti 70 mm orientabili / 70 mm adjustable jets	8
Bocchetta d'aria / Return fitting	12
Scala amovibile 98 x 45,5 x h 41 cm / Scale removable 98 x 45.5 x h 41 cm	1
Copertura rigida / Rigid cover	1

Ilo / Ilo

CARATTERISTICHE

- Volume d'acqua 580 l
- Peso vuota 200 kg
- Cornice in legno, dim. 2060x1400x710
- Ad incasso, dim. 2020x1366x665
- 1 seduta
- 1 lettino a 2 posizioni
- Getti d'acqua e getti d'aria
- Illuminazione led
- Aromaterapia
- Generatore d'ozono
- Controller digitale SP601

Dispositivi in dotazione:

- 1 Pompa 2 velocità 2 CV
- 1 Riscaldatore elettrico 2 kW
- 1 Quadro di comando elettronico con display digitale
- 1 Proiettore LED multicolori con regolazione d'intensità
- 1 Blower
- Assorbimento complessivo: 21 A

CHARACTERISTICS

- Water volume 580 l
 - Weight empty 200 Kg
 - Wooden frame, dim. 2060x1400x710
 - Flush, dim. 2020x1366x665
 - 1 seat
 - 1 bed with 2 position
 - Water jets and air jets
 - LED Lighting
 - Aromatherapy
 - Ozone Generator
 - SP601 Digital Controller
- Equipment supplied:
- 2-speed pump, 2 hp
 - 2 kW electric heater
 - Electronic control panel with digital display
 - 1 multi-colored LED Projector with adjustable intensity
 - 1 Blower
 - Overall consumption: 21 A



Codice

5050616	Spa Ilo con cornice in legno e blower / Spa Ilo with wooden frame and blower
5050617	Spa Ilo ad incasso con blower / Built Spa Ilo with blower
5050614	Opzione bocchette inox / Option stainless steel jets



Bianco marmorizzato
marbled white



Blu oltremare
blue azur



Bronzo
bronze



Verde granito
green granite



Sabbia granito
sand granite



Blu granito
blue granite



Grigio granito
gray granite



Quarzo
quartz



Nero cristallo
crystal black

DATI TECNICI / TECHNICAL DATA

Quadro di comando elettronico con schermo digitale / Electronic control panel with digital display	1
Regolatori portata d'aria / Flow regulators air	2
Valvola deviatrice / Bypass valve	1
Skimmer a 1 cartuccia / Skimmer with 1 cartridge	1
Bocchette 95 mm rotative / 95 mm rotary return fitting	4
Bocchette 95 mm bi-rotative / 95 mm double rotary return fitting	2
Getti 95 mm orientabili / 95 mm adjustable jets	7
Getti 70 mm orientabili / 70 mm adjustable jets	6
Bocchetta d'aria / Return fitting	14
Scala amovibile 98 x 41,5 x h 39,5 cm / Scale removable 98 x 41,5 x h 39,5 cm	1
Copertura rigida / Rigid cover	1

Mojito

CARATTERISTICHE

- Volume d'acqua 1000 l
- Peso vuota 300 kg
- Cornice in legno, dim. 2000x2000x800
- Ad incasso, dim. 2000x2000x800
- 2 sedute
- 2 lettini
- 35 getti d'acqua e 16 getti d'aria
- Illuminazione led
- Aromaterapia
- Generatore d'ozono
- Controller digitale SP800X

Dispositivi in dotazione:

- 1 Pompa 2 velocità 2 CV
- 1 Pompa per il massaggio 2 CV
- 1 Riscaldatore elettrico 2 kW
- 1 Quadro di comando elettronico con display digitale
- 1 Proiettore LED multicolori con regolazione d'intensità
- 1 Blower
- Assorbimento complessivo: 21 A

CHARACTERISTICS

- Volume of water 1000 l
- Weight empty 300 Kg
- Wooden frame, dim. 2000x2000x800
- Flush, dim. 2000x2000x800
- 2 seats
- 2 beds
- 35 water jets and 16 air jets
- LED Lighting
- Aromatherapy
- Ozone Generator
- Digital Controller SP800X

Equipment supplied:

- 2-speed pump, 2 hp
- 2 hp pump for massage
- 2 kW electric heater
- Electronic control panel with digital display
- 1 multi-colored LED Projector with adjustable intensity
- 1 Blower

Codice

5050605 Spa Mojito con cornice in legno e blower / Spa with wooden frame and blower

5050606 Spa Mojito ad incasso con blower / Built Spa with blower

5050615 Opzione bocchette inox / Option stainless steel jets

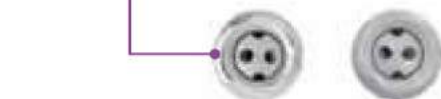

Bianco marmorizzato
marbled white



Blu oltremare
blue azur



Bronzo
bronze



Quarzo
quartz



Verde granito
green granite



Sabbia granito
sand granite



Blu granito
blue granite



Grigio granito
gray granite



Nero cristallo
crystal black

DATI TECNICI / TECHNICAL DATA

Quadro di comando elettronico con schermo digitale / Electronic control panel with digital display	1
Regolatori portata d'aria / Flow regulators air	4
Valvola deviatrice / Bypass valve	2
Skimmer a 2 cartucce / Skimmer with 2 cartridges	1
Bocchette 95 mm rotative / 95 mm rotary return fitting	5
Bocchette 95 mm bi-rotative / 95 mm double rotary return fitting	5
Getti 95 mm orientabili / 95 mm adjustable jets	6
Getti 70 mm orientabili / 70 mm adjustable jets	19
Bocchetta d'aria / Return fitting	16
Scala amovibile 78,5 x 57,5 x h 50 cm / Scale removable 78,5 x 57,5 x h 50 cm	1
Copertura rigida / Rigid cover	1

Primula / Primula



CARATTERISTICHE

- Volume d'acqua 1600 l
- Dimensioni: 3000x2280x880 mm
- 6 sedute
- 1 lettino
- Getti d'acqua e getti d'aria
- Lama d'acqua
- Illuminazione led
- Aromaterapia
- Generatore d'ozono
- Controllo digitale
- Radio FM con lettore usb

CHARACTERISTICS

- Volume of water 1600 l
- Dimensions: 3000x2280x880 mm
- 6 seats
- 1 bed
- Water jets and air jets
- Blade of water
- LED Lighting
- Aromatherapy
- Ozone Generator
- Digital control
- FM Radio with USB reader

Codice

- 5050449 Spa Primula dimensioni: 3000x2280x880 mm / Spa Primula
- 5050462 Copertura rigida / Rigid cover
- 5050470 Sollevatore per copertura / Cover lifter



IN OMAGGIO RADIO FM CON LETTORE MP3 !
FREE GIFT MP3 PLAYER WITH FM RADIO!



NOVITÀ 2014
BOCCHETTE NERE



DATI TECNICI / TECHNICAL DATA

Modello	Assorbimento Nom. Max. Cond. Eserc. kW/h	Dispositivo	Quantità	Assorbimento kW/h
Primula	5,3	Pompa da 2 hp	3	1,5 cad
		Pompa per la circolazione	1	0,4
		Soffiante Blower	1	0,8
		Quadro di controllo con riscaldatore	1	3,5
		Generatore ozono	1	0,01
		Faro	1	0,02
		Radio FM/MP3	1	0,02

Mistral

CARATTERISTICHE

- Volume d'acqua 7680 l
- Dimensioni: 5800x2200x1200 mm
- 4 sedute
- 1 lettino
- Getti d'acqua e getti d'aria
- Lama d'acqua
- Illuminazione led
- Aromaterapia
- Generatore d'ozono
- Controllo digitale
- Radio FM con lettore usb

CHARACTERISTICS

- The volume of water 7680 l
- Dimensions: 5800x2200x1200 mm
- 4 seats
- 1 bed
- Water jets and air jets
- Blade of water
- LED Lighting
- Aromatherapy
- Ozone Generator
- Digital control
- FM Radio with USB reader



IN OMAGGIO RADIO FM CON LETTORE MP3 !
FREE GIFT MP3 PLAYER WITH FM RADIO!

Codice

- 5050440 Spa Mistral dimensioni: 5800x2200x1200 mm / Spa Primula
- 5050441 Copertura rigida / Rigid cover
- 5050470 Sollevatore per copertura / Cover lifter



DATI TECNICI / TECHNICAL DATA

Modello	Assorbimento Nom. Max. Cond. Eserc. kWh	Dispositivo	Quantità	Assorbimento kWh
Mistral 2	9,7	Pompa da 2 hp	1	1,5
		Pompa da 3 hp	3	2,2 cad
		Pompa per la circolazione	1	0,4
		Soffiante Blower	1	0,8
		Quadro di controllo zona relax	1	2
		Quadro di controllo zona fitness	1	6
		Generatore ozono	2	0,02
		Faro	2	0,04
		Radio FM/MP3	1	0,02

Pollux / Pollux

AD INCASSO / BUILT



CARATTERISTICHE

- Volume d'acqua 2100 l
- Peso vuota 220 kg
- Dimensioni esterne: 2990x2490x1113 mm
- 7 posti
- Ricircolo dell'acqua a bordo sfioratore
- Getti d'acqua e getti d'aria

CHARACTERISTICS

- Volume of water 2100 l
- Weight empty 220 Kg
- External dimensions: 2990x2490x1113 mm
- 7 people
- Recirculation of water to overflow edge
- Water jets and air jets

Codice

A SFIORO PRE-EQUIPAGGIATA / OVERFLOW PRE-EQUIPPED

5050520 POLLUX 300 bianca / POLLUX 300 white

5050521 POLLUX 300 blu oltremare / POLLUX 300 ultramarine blue

A SFIORO CON FILTRO A SABBIA E BAC TAMPON / OVERFLOW, FILTERING AND BAC TAMPON

5050522 POLLUX 300 bianca / POLLUX 300 white

5050523 POLLUX 300 blu oltremare / POLLUX 300 ultramarine blue

OPZIONI / OPTION

5050530 Opzione proiettore inox (montato in fabbrica) / Option steel projector (factory fitted)



Bianco
white



Blu oltremare
ultramarine blue



Bocchette inox di serie
stainless steel jets as standard

DOTAZIONI STANDARD / STANDARD EQUIPMENT

Idrogetto di massaggio (orientabile e regolabile in portata) / Jet massage (adjustable and adjustable flow rate)	13
Aspirazione anti-vortex / Anti-vortex suction	4
Scarico di fondo / Bottom outlet	4
Aspirazioni del bordo a sfioro / Aspirations of the overflow edge	2
Regolatori portata d'aria / Flow regulators air	4
Piedi regolabili (-/+ 20 mm) / Adjustable feet (- / + 20 mm)	si



Julia 250 / Julia 250

AD INCASSO / BUILT

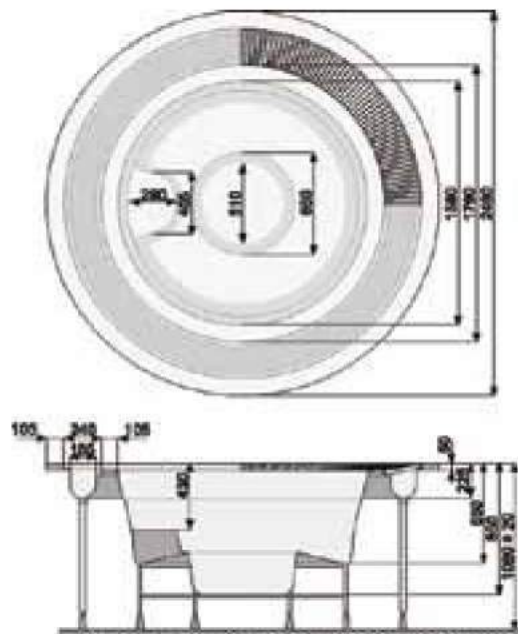
**CARATTERISTICHE**

- Volume d'acqua 1000 l
- Peso vuota 180 kg
- Dimensioni esterne: Ø 2490 mm
- 5 posti
- Ricircolo dell'acqua a bordo sfioratore
- Getti d'acqua e getti d'aria

CHARACTERISTICS

- Volume of water 1000 l
- Weight empty 180 Kg
- External dimensions: Ø 2490 mm
- 5 people
- Recirculation of water to overflow edge
- Water jets and air jets

Codice**A SFIORO PRE-EQUIPAGGIATA / OVERFLOW PRE-EQUIPPED**

5050540 JULIA 250 bianca / JULIA 250 white

5050541 JULIA 250 blu oltremare / JULIA 250 blue oltremarine

A SFIORO CON FILTRO A SABBIA E BAC TAMPON / OVERFLOW, FILTERING AND BAC TAMPON

5050542 JULIA 250 bianca / JULIA 250 white

5050543 JULIA 250 blu oltremare / JULIA 250 blue oltremarine

OPZIONI / OPTION

5050530 Opzione proiettore inox (montato in fabbrica) / Option steel projector (factory fitted)

Bianco
whiteBlu oltremare
ultramarine blueBocchette inox di serie
stainless steel jets as standard**DOTAZIONI STANDARD / STANDARD EQUIPMENT**

Idrogetto di massaggio (orientabile e regolabile in portata) / Jet massage (adjustable and adjustable flow rate)	6
Aspirazione anti-vortex / Anti-vortex suction	4
Scarico di fondo / Bottom outlet	4
Aspirazioni del bordo a sfioro / Aspirations of the overflow edge	2
Regolatori portata d'aria / Flow regulators air	4
Piedi regolabili (-/+ 20 mm) / Adjustable feet (-/+ 20 mm)	si

ACCESSORI SPA / SPA ACCESSORIES

Cartuccia di ricambio / Replacement Cartridge



Cartucce per spa Mojito, Margarita, Copacabana, Rio e Ilo
Cartridges for spa Mojito, Margarita, Copacabana, Rio and Ilo

Codice

5050620	Cartuccia di ricambio per spa Mojito, Margarita e Copacabana / Cartridges for spa Mojito, Margarita e Copacabana
5050624	Cartuccia di ricambio per spa Rio e Ilo / Cartridges for spa Rio and Ilo

Aromaterapia ed essenze / Aromatherapy and Essences



CARATTERISTICHE / CHARACTERISTICS

Una nuova esperienza olfattiva è disponibile per i modelli di spa equipaggiati di un blower. Sono profumi d'aromaterapia che si mettono sul diffusore previsto per questo scopo e quando il blower si mette in funzione l'aria propulsata si carica di profumo. Le scatole sono composte da 4 essenze diverse, ognuna delle quali possiede un effetto ben particolare: effetto rilassante, effetto sensuale, effetto rinfrescante, effetto seducente.

A new olfactory experience is available for models equipped with a spa blower. There are scents of aromatherapy that are put on the diffuser planned for this purpose, and when the blower starts running the air loading of scent. The boxes are made from 4 different species, each of which has a notable including: relaxant effect, sensual effect, refreshing, seductive effect.

Codice

5050621	Aromaterapia scatola 4 essenze / Aromatherapy essences with 4 boxes
5020268	Essenza primavera 1 l / Spring Essence 1 l
5020281	Essenza mela 1 l / Apple Essence 1 l
5020282	Essenza albicocca 1 l / Apricot Essence 1 l

Prodotti di trattamento / Treatment products



CARATTERISTICHE / CHARACTERISTICS

OXYSPA:

Oxyspa completa la disinfezione della spa con l'ossigeno attivo. Distrugge i batteri ed elimina le impurità organiche nell'acqua. Compatibile con tutti gli altri sistemi di trattamento.

ANTISCHIUMA:

Permette di eliminare la formazione di schiuma nella spa. Da utilizzare in assenza di bagnanti.

OXYSPA:

Oxyspa for the disinfection of the spa with the active oxygen. It destroys bacteria and removes organic impurities in water. Compatible with all other treatment systems.

FOAM:

Eliminates the formation of foam in the spa. For use in the absence of bathers.

Codice

5050622	Oxyspa disinfettante in pastiglie 20 g / Oxyspa disinfectant pads 20 g	1 kg
5050623	Antischiuma / Defoamers	1 l

SAUNE CLASSICHE / CLASSIC SAUNAS

Sara

CARATTERISTICHE

- Dimensioni senza cornice superiore 1960x1700x2000 mm
- Dimensioni con cornice superiore 2100x1840x2005 mm
- Per 2 persone
- In abete rosso del Nord, pareti di spessore 68 mm.

Dotazione:

- stufa con controllo integrato 4,5 kW/220V
- 2 Panche
- 1 Poggiatesta
- Schermo protettivo della stufa
- Porta in vetro color bronzo largh.78 cm. alt.187 cm

CHARACTERISTICS

- Dimensions without top frame 1960x1700x2000 mm
- Dimensions with top frame 2100x1840x2005 mm
- For 2 people
- In North Spruce, wall thickness 68 mm.

Equipment:

- Fed up with intergrated control 4.5 kW/220V
- 2 Benches
- 1 Headrest
- Protective shield the stove
- Bronze Glass door largh.78 cm. alt.187 cm



Greta

**CARATTERISTICHE / CHARACTERISTICS**

- Dimensioni senza cornice superiore 2310x1960x2000 mm
- Dimensioni con cornice superiore 2450x2100x2005 mm
- Per 3 persone
- In abete rosso del Nord, pareti di spessore 68 mm.

Dotazione:

- stufa con controllo integrato 4,5 kW/220V
- 3 Panche
- 1 Poggiatesta
- Schermo protettivo della stufa
- Porta in vetro color bronzo largh.78 cm. alt.187 cm
- Finestra in vetro color bronzo larghezza 43 cm altezza 102 cm

- Dimensions without top frame 2310x1960x2000 mm higher
- Dimensions with top frame 2450x2100x2005 mm

- For 3 people

- In North Spruce, wall thickness 68 mm.

Equipment:

- Fed up with intergrated control 4.5 kW/220V
- 3 Benches
- 1 Headrest
- Protective shield the stove
- Glass bronze door largh.78 cm. alt.187 cm
- Bronze-colored glass window width 43 cm height 102 cm

Le saune con pareti di spessore di 68 mm sono realizzate in legno d'abete rosso nordico naturale e concepite specialmente per un utilizzo in case private. Il procedimento di costruzione dei componenti di questa serie consente un montaggio semplice e veloce. Le pareti prefabbricate ed il soffitto garantiscono un montaggio senza problemi. Ogni elemento è costituito da un profilato speciale in legno (all'esterno ed all'interno) con rivestimento in lana minerale, esternamente in masonite sulle pareti non visibili. La parete posteriore ha uno spessore di 57 mm. Questa struttura garantisce resistenza all'umidità, stabilità della forma e basso consumo energetico. Greta: il vano della finestra dev'essere ricavato sul posto, così come le perline delle pareti sono da assemblarsi sul posto in fase di montaggio.

The saunas with a wall thickness of 68 mm are made of nordic natural spruce wood and designed especially for use in private homes. The construction process of the components of this series allows a quick and easy installation. Precast walls and ceiling provide a trouble-free installation. Each element consists of a special profile in wood (inside and outside) with coating in mineral wool, externally in not visible Masonite on the walls. The rear wall has a thickness of 57 mm. This structure provides moisture resistance, form stability and low power consumption. Greta: The space of the window must be made in place, as well as the beads of the walls are to be assembled in place during assembly.

Codice

5020208 Sauna Sara

5020207 Sauna Greta

Francesca

**CARATTERISTICHE / CHARACTERISTICS**

- Dimensioni senza cornice superiore 1440x1440x2000 mm
- Dimensioni con cornice superiore 1720x1580x2005 mm
- Per 2 persone
- In abete rosso del Nord, pareti di spessore 68 mm.
- Dotazione:
- Stufa con controllo intergrato 4,5 kW/220V
- 2 Panche in legno di tremolo (superiore larghezza 55 cm., inferiore 25 cm)
- Schermo protettivo della stufa
- Porta in vetro color bronzo larghezza 81,5 cm altezza 187 cm
- Cornice superiore con 3 faretti alogeni da 20 Watt
- Unframed Dimensions 1440x1440x2000 mm higher
- Dimensions with top frame 1720x1580x2005 mm
- For 2 people
- In North Spruce, wall thickness 68 mm.
- Equipment:
- Stove with intergrated control 4.5 kW/220V
- 2 benches in aspen wood (over 55 cm wide., Less than 25 cm)
- Protective shield the stove
- Glass door bronze width 81.5 cm height 187 cm
- Frame top with 3 halogen lamps of 20 watts

La sauna FRANCESCA con pareti di spessore di 38 mm, realizzate in legno massiccio e concepite specialmente per un utilizzo in case private. Le pareti massicce tutt'intorno sono pensate per un clima molto salutare nella sauna. Il procedimento di costruzione dei componenti di questa serie consente un montaggio semplice e veloce. Le pareti prefabbricate ed il soffitto garantiscono un montaggio senza problemi. Ogni elemento è costituito da legno massiccio di 38 mm, il soffitto da una lastra speciale di lana minerale isolante ed è rivestito internamente da uno speciale profilato di legno.

FRANCESCA sauna with a wall thickness of 38 mm, made of solid wood and designed especially for use in private homes. The solid walls all around are designed for a very healthy climate in the sauna. The construction process of the components of this series allows a quick and easy installation. Precast walls and ceiling provide a trouble-free installation. Each element is composed of solid wood of 38 mm, the ceiling by a special sheet of insulation mineral wool and is covered internally by a special wooden section.

Codice

5020206 Sauna Francesca



CABINE SAUNA A RAGGI INFRAROSSI / INFRARED SAUNA CABIN

La Sauna ad Infrarossi è una tra le ultime innovazioni tecnologiche per il benessere del nostro corpo, è sicura, benefica ed efficace. Il calore generato dagli infrarossi facilita il rilassamento dei muscoli contratti, i pori si dilatano e permettendo di eliminare quindi dal corpo liquidi in eccesso e tossine.

The Infrared Sauna is one of the latest technological innovations for the welfare of our body, it is safe, beneficial and effective. The heat generated by infrared relaxes the muscles, enlarged pores, and then allowing the body to eliminate excess fluids and toxins.

Alice



CARATTERISTICHE / CHARACTERISTICS

- Dimensioni 950x1109 x1940 mm, per 1 persona
- In hemlock

Dotazione: stufa infrarossi, tubolare a 2 corpi emittenti, potenza 1050 W, sistema di controllo computerizzato, radio con casse.

- Size 950x1109 mm x1940, for 1 person
- In hemlock

Equipment: Infrared heater, tubular with 2 bodies, power 1050 W, control system, radio with speakers.

Codice

5020290 Cabina Alice

Clara

CARATTERISTICHE / CHARACTERISTICS

- Dimensioni 1220 x1160 x1950 mm
- Per 2 persone
- In hemlock

Dotazione: stufa infrarossi tubolare a 5 corpi emittenti, potenza 1700 W, sistema di controllo computerizzato, radio con casse.

- Dimensions 1220 x1160 x1950 mm
- For 2 people
- In hemlock

Equipment: Infrared tubular heater with body 5 stations, power 1700 W, control system, radio with speakers

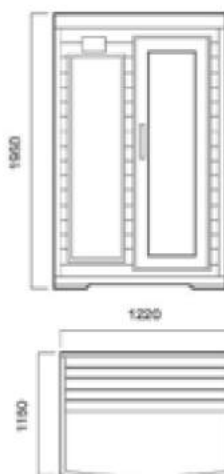

Codice

5020291 Cabina Clara

Dora

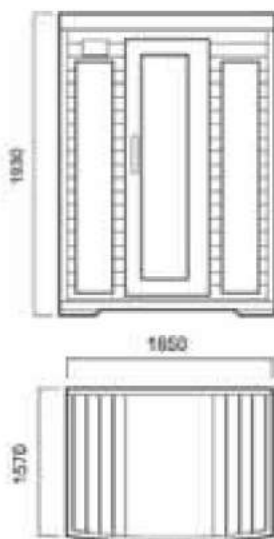

CARATTERISTICHE / CHARACTERISTICS

- Dimensioni 1850x1570x1930 mm, per 4 persone
- In hemlock

Dotazione: stufa infrarossi tubolare a 6 corpi emittenti, potenza 2400 W, sistema di controllo computerizzato, radio con casse.

- Dimensions 1850x1570x1930 mm, for 4 people
- In hemlock

Equipment: Infrared tubular heater, body 6 stations, power 2400 W, control system, radio with speakers.

Codice

5020292 Cabina Dora

SAUNE PROFESSIONALI / PROFESSIONAL SAUNA

**CARATTERISTICHE/ CHARACTERISTICS**

Struttura in pannelli perlinati con intercapedine isolante in lana di roccia e foglio di alluminio, spessore telaio c.a. 7,2x4,6, ricoperto su entrambi i lati da perline. Ampia porta di cristallo bronzato e temperato 8 mm di spessore con guarnizione a tenuta. In opzione possibilità di fornitura finestra su misura.

Pavimento a griglia su tutta la superficie.

Completa di stufa con comando remoto, quadro esterno alla cabina, lampada con copri lampada, clessidra, termoisgrometro, secchiello con mestolo e poggiatesta
 Finiture di pregio in abete del Nord o Hemlock. Formato rettangolare e su misura.

Beaded panels frame with insulating cavity in mineral wool and aluminium sheet, frame thickness about 7,2x4,6, covered on both sides of beads

Large door in bronzed and tempered glass, 8 mm of thickness with sealing gasket. In option possibility of supplying window customized. Floor grate on the whole surface.

Complete with remote control stove, lamp, cover lamp, hourglass, thermohygrometer, bucket and spoon and headrest

Fine finishes in spruce or hemlock North wood. Rectangular format and tailored.

Codice

5020350	Sauna professionale dimensioni: 1500x1500 - stufa 3,6 kW
5020351	Sauna professionale dimensioni: 1500x2000 - stufa 4,5 kW
5020294	Sauna professionale dimensioni: 1800x1200 - stufa 3,6 kW
5020352	Sauna professionale dimensioni: 1800x1600 - stufa 4,5 kW
5020295	Sauna professionale dimensioni: 2000x1350 - stufa 4,5 kW
5020296	Sauna professionale dimensioni: 2000x2000 - stufa 6 kW
5020297	Sauna professionale dimensioni: 2000x2500 - stufa 8 kW
5020353	Sauna professionale dimensioni: 2000x3000 - stufa 9 kW
5020354	Sauna professionale dimensioni: 2500x3000 - stufa 11kW - 13,5 kW (a scelta)



ACCESSORI SAUNA / ACCESSORIES SAUNA

Essenze / Essences

CARATTERISTICHE/ CHARACTERISTICS

Essenza prodotta con olii essenziali naturali. Dosaggio raccomandato approssimativo :5 ml/lt. acqua
Essence made with natural essential oils. Recommended dosage: approximately 5 ml / lt. water



Codice

5020249	Essenze agrumi / 250 ml / <i>Citrus essence 250 ml</i>
5020250	Essenze cocco-vaniglia / 250 ml / <i>Coconut-vanille essence 250 ml</i>
5020251	Essenze citronella / 250 ml / <i>Lemongrass essence 250 ml</i>
5020252	Essenze lavanda / 250 ml / <i>Lavender essence 250 ml</i>
5020253	Essenze pino di montagna / 250 ml / <i>Mountain Pine essence 250 ml</i>
5020254	Essenze abete / 250 ml / <i>Pine essence 250 ml</i>
5020255	Essenze menta / 250 ml / <i>Peppermint essence 250 ml</i>
5020256	Essenze eucalipto / 250 ml / <i>Eucalyptus essence 250 ml</i>
5020257	Essenze sogno invernale / 250 ml / <i>Winter dream essence 250 ml</i> (cannella, arancio, anice, chiodi di garofano / <i>cinnamon, orange, anise, cloves</i>)
5020299	Essenze melissa / 250 ml / <i>Melissa essence 250 ml</i>
5020269	Essenze eucalipto / 5 l / <i>Eucalyptus essence 5 l</i>
5020280	Essenze menta / 5 l / <i>Peppermint essence 5 l</i>

Disinfettante / Disinfectant

Codice

5020279 Disinfettante per sauna / 5 l / *Disinfectant for sauna / 5 l*

Secchielli / Floods



Secchio per doccia con supporto

Per montaggio sul soffitto o a parete, realizzato in legno di acero resistente, rivestito internamente con vernice a tenuta stagna, esternamente in vernice trasparente. Lunghezza della catena di 700 mm con leva di inclinazione facile da utilizzare, in acciaio inox. Livello d'acqua 4,5-7,5 l regolabile tramite valvola galleggiante

Flood shower bucket with holder

For ceiling or wall assembly, bucket made of durable larch wood, inside coated with watertight varnish, outside coated with clear varnish. Pull chain length 700 mm with user-friendly tilt lever, made of stainless steel. Water level from 4,5 to 7,5 l adjustable via float valve

Codice

5020330	Secchio per doccia con supporto / <i>Flood shower bucket with holder</i>
5020271	Secchiello in legno / <i>Wooden bucket</i>
5020233	Mestolo in legno 40 cm / <i>Wooden ladle 40 cm</i>
5020287	Secchiello grande 17 litri 400x200 mm / <i>Big wooden bucket 17 liters 400x200 mm</i>
5020286	Mestolo grande in legno 80 cm / <i>Big wooden ladle 80 cm</i>



Accessori vari / Various accessories



Codice

- | | | |
|---|---------|--------------------------------------------------------------------------------------------------------------------|
| 1 | 5020277 | Clessidra sabbia rossa 15 minuti / hourglass red sand 15 minutes |
| 2 | 5020243 | Spazzola con setole naturali / Brush with natural bristles |
| 3 | 5020272 | Termo-igrometro in legno / Wooden thermo-hygrometer |
| 4 | 5020388 | Termo-igrometro / Thermo-hygrometer |
| 5 | 5020248 | Termometro / Thermometer |
| 6 | 5020276 | Pietra per infusi per 60-120 ml di acqua ed infuso / Stone for infusions to contain 60-120 ml of water and infused |
| 7 | 5020239 | Lampada per sauna con cupola di vetro smerigliato / Lamp for sauna with frosted glass dome |
| 8 | 5020237 | Paralume per sauna / Shade for sauna |



Codice

- | | | |
|---|---------|------------------------------------------------------------------------------------------------|
| 1 | 5020230 | Pietre per stufa / Stones for stove |
| 2 | 5020273 | Vaso per infusi in terracotta, catena inclusa / Terracotta pot for infused, including chain |
| 3 | 5020270 | Panca in legno di tremolo con gambe 181x55x43 cm / Wood bench with legs |
| | 5020258 | Panca in massiccio legno di tremolo altezza 9 cm. - 215,5x55 cm / Bench in solid wood of aspen |
| | 5020259 | Panca in massiccio legno di tremolo altezza 9 cm. - 181x55 cm / Bench in solid wood of aspen |
| 4 | 5020285 | Asciugamano per sauna tradizionale e raggi infrarossi, bagno turco 180x75 cm / Towel 180x75 cm |
| 5 | 5020275 | Finestra in vetro color bronzo per sauna 68 mm / Window glass, bronze for sauna 68 mm |
| 6 | 5020231 | Poggia-testa o piedi 400x310x85 / Head or foot-rest 400x310x85 |
| 7 | 5020232 | Schienale ergonomico in legno / Wooden ergonomic back |



Stufe con controllo integrato / *Stoves with integrated control*



Codice

5020225	Stufe con controllo integrato 3 kW/220 V / <i>Stoves with integrated control</i>
5020226	Stufe con controllo integrato 4,5 kW/220 V / <i>Stoves with integrated contro</i>
5020227	Stufe con controllo integrato 6 kW/220 V / <i>Stoves with integrated contro</i>

Stufe con controllo esterno / *Stoves with external control*



Codice

5020228	Stufe con controllo esterno 4,5 kW/220 V / <i>Stoves with external control</i>
5020229	Stufe con controllo esterno 6 kW/220 V / <i>Stoves with external control</i>

Generatore di vapore / *Steam generator*



Codice

5020304	Generatore di vapore 7,5 kW/380 V con controllo KS-100 7 <i>Steam generator with 7.5 kW/380 V control KS-100</i>
---------	------------------------------------------------------------------------------------------------------------------



Interno sauna / *Inside the sauna*

BAGNO TURCO / TURKISH BATH

Il principio e le virtù del bagno turco sono simili a quelli di una sauna. Tuttavia si tratta di un **calore umido e moderato** che è **consigliabile a tutta la famiglia**, compresi i bambini.

Il calore secco della sauna è compreso tra 70°C e 100°C, mentre quello del bagno turco tra 40°C e 50°C. La caratteristica principale del bagno turco è quella di creare un ambiente con un'umidità pari al 98% che garantisce le condizioni necessarie per un **bagno di vapore a temperature che sfiorano i 50°**.

The principles and virtues of the turkish bath are similar to those of a sauna, but it is a mild and moist heat that is recommended for the entire family, including children.

The dry heat of the sauna is between 70 ° C and 100 ° C, while the one of the turkish bath between 40 ° C and 50 ° C. The main feature of the turkish bath is to create an environment with a humidity of 98% ensures that the necessary conditions for a steam bath at temperatures that reach 50 °.

Scarico automatico

- Scarica il generatore dopo ogni utilizzo, in modo da produrre un vapore pulito, rinnovando l'acqua prima di ogni utilizzo.
- Migliora la prestazione e prolunga la durata del generatore di vapore.
- Semplice da collegare.

Diffusore automatico d'aromi

- Introduce automaticamente gli olii essenziali nel tubo di vapore.
- Fusto da 5 litri per una durata maggiore.
- Scelta di 5 olii aromatici.
- Interruttore di comando posizionato esternamente.

Automatic drain

- Download the generator after each use, so as to produce a steam cleaner, changing the water before each use.
- Improves performance and extends the life of the steam generator.
- Easy to connect.

Automatic speaker of flavors

- Automatically introduces the essential oils into the steam pipe.
- 5 liter drum for longer life.
- Choice of 5 aromatic oils.
- Control switch located outside.



Cabina rettangolare
rectangular cabin



CABINE A BASE RETTANGOLARE / CABINS with RECTANGULAR BASE

- Kit struttura in pannelli in EPS
- Generatore di vapore dim. 365x275x710 mm produzione di vapore 8 kg/h per la cabina "Ariete" (15 kg/h per la "STANDARD 200-1"; 18 kg/h per la "STANDARD 300-1"; 25 kg/h per la cabina "STANDARD 300-2"), potenza assorbita in base al volume della cabina, alimentazione trifase, connessione vapore da Ø 30 mm
- Sonda NTC tipo WP, IP68, cavo lunghezza 6 m, -50° T 105°C
- Cavo di collegamento terminale utente/interfaccia, ferriti, lunghezza 6 m connettori telefonici
- Kit remotazione per terminale umidificatori
- Kit raccorderia per allacciamento impianto, rasante, lattice e fibra per rinforzo
- Porta per bagno turco in INOX
- Kit panel structure in EPS
- Steam generator size 365x275x710 mm, steam production 8 kg / h for the cab "Ariete" (15 kg / h for the "STANDARD 200-1"; 18 kg / h for the "STANDARD 300-1"; 25 kg / h for the cab "STANDARD 300-2"), power consumption depending on the volume of the cabin, three-phase power, steam connection Ø 30 mm
- NTC type WP, IP68, cable length 6 m, -50 ° T 105 ° C
- Terminal Connection cable user / interface, ferrites, 6 m long telephone connectors
- Remoting kit for terminal humidifiers
- Fittings for connection kit installation, skim coat, latex and fiber reinforcement
- Gateway to turkish bath in stainless

Ariete

Codice

5010100 Cabina Ariete rettangolare dimensioni 1800x1600x2400 mm (ingombro esterno) / Aries rectangular cabin

Standard 200-1

Codice

5010102 Cabina Standard 200-1 rettangolare dimensioni 2000x2500x2400 mm (ingombro esterno) / Standard 200-1 rectangular cabin

Standard 300-1 e Standard 300-2

Codice

5010104 Cabina Standard 300-1 rettangolare dimensioni 3000x2500x2400 mm (ingombro esterno) / Standard 300-1 rectangular cabin

5010106 Cabina Standard 300-2 rettangolare dimensioni 3000x3500x2400 mm (ingombro esterno) / Standard 300-2 rectangular cabin

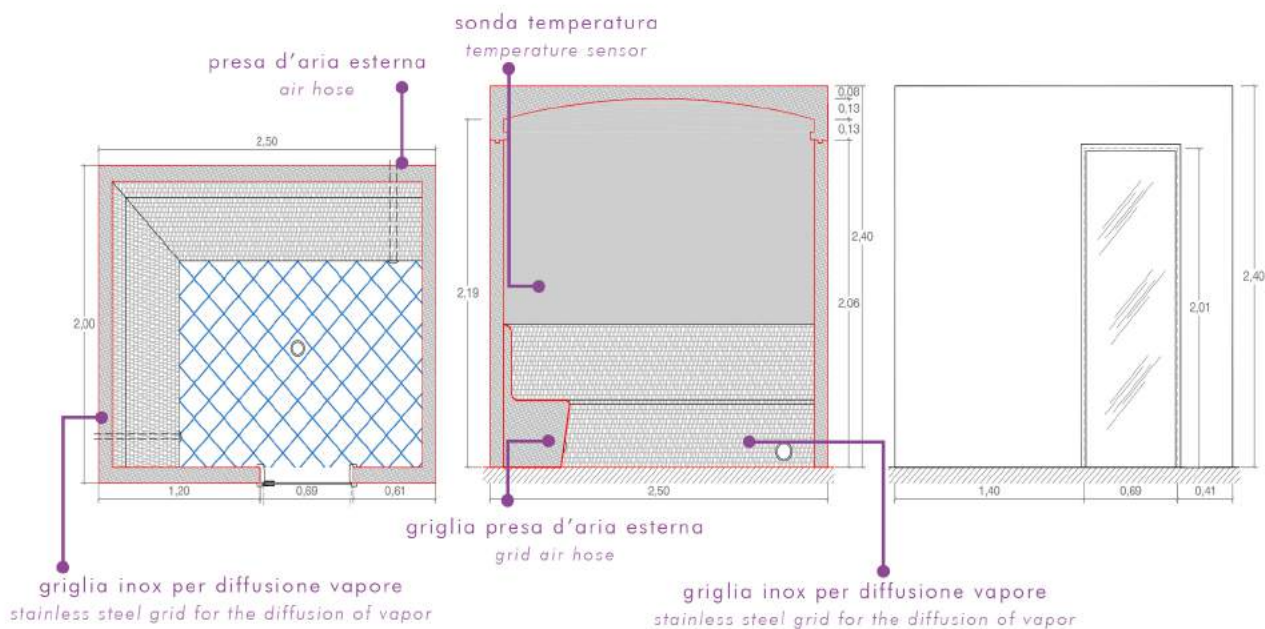

CABINE A BASE QUADRATA / CABINS with SQUARE BASE

- Kit struttura in pannelli in EPS
- Generatore di vapore dim. 365x275x710 mm, produzione di vapore 10 kg/h per la cabina "STANDARD 200" (15 kg/h per la "STANDARD 200-2"; 25 kg/h per la cabina "STANDARD 300"), potenza assorbita in base al volume della cabina, alimentazione trifase, connessione vapore da Ø 30 mm
- Sonda NTC tipo WP, IP68, cavo lunghezza 6 m, -50°/ 105°C
- Cavo di collegamento terminale utente/interfaccia, ferriti, lunghezza 6 m connettori telefonici
- Kit remotazione per terminale umidificatori
- Kit raccorderia per allacciamento impianto, rasante, lattice e fibra per rinforzo
- Porta per bagno turco in INOX
- Kit panel structure in EPS
- Steam generator size 365x275x710 mm, steam production 10 kg / h for the cab "Standard 200" (15 kg / h for the "STANDARD 200-2"; 25 kg/h for the "STANDARD 300"), power consumption depending on the volume of the cabin, three-phase power, steam connection Ø 30 mm
- NTC type WP, IP68, cable length 6 m, -50 ° 105 ° C
- Terminal Connection cable user / interface, ferrites, 6 m long telephone connectors
- Remoting kit for terminal humidifiers
- Fittings for connection kit installation, skim coat, latex and fiber reinforcement
- Gateway to turkish bath in stainless

Cabina Standard 200

Codice

5010101 Cabina standard 200 quadrata dimensioni 2000x2000x2400 mm (ingombro esterno) / Standard 200 SQUARE cabin

Standard 200-2

Codice

5010103 Cabina standard 200-2 quadrata dimensioni 2500x2500x2400 mm (ingombro esterno) / Standard 200/2 SQUARE cabin

Standard 300

Codice

5010105 Cabina standard 300 quadrata dimensioni 3000x3000x2400 mm (ingombro esterno) / Standard 300 SQUARE cabin

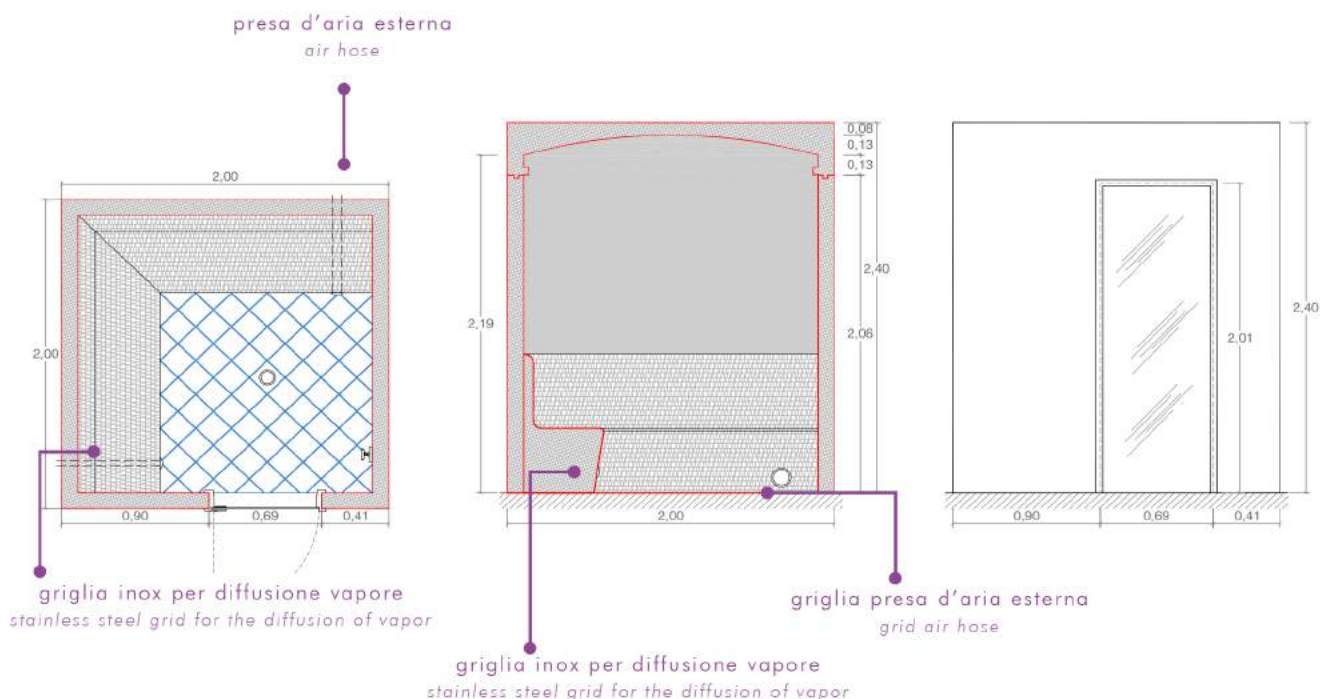

CABINE A BASE OTTAGONALE / CABINS with OCTAGONAL BASE

- Kit struttura in pannelli in EPS
- Generatore di vapore dim. 36.5x27.5x71, produzione di vapore 15 kg/h per la cabina "DIAMANTE", potenza assorbita in base al volume della cabina, alimentazione trifase, connessione vapore da Ø 30 mm
- Sonda NTC tipo WP, IP68, cavo lunghezza 6 m, -50°/ 105°C
- Cavo di collegamento terminale utente/interfaccia, ferriti, lunghezza 6 m connettori telefonici
- Kit remotazione per terminale umidificatori
- Kit raccorderia per allacciamento impianto, rasante, lattice e fibra per rinforzo
- Porta per bagno turco in INOX
- Kit panel structure in EPS
- Steam generator size 365x275x710 mm, steam production 15 kg / h for the cabin "DIAMANTE", power consumption depending on the volume of the cabin, three-phase power, steam connection Ø 30 mm
- NTC type WP, IP68, cable length 6 m, -50 ° 105 ° C
- Terminal Connection cable user / interface, ferrites, 6 m long telephone connectors
- Remoting kit for terminal humidifiers
- Fittings for connection kit installation, skim coat, latex and fiber reinforcement
- Gateway to turkish bath in stainless



Cabina Diamante / Cabin Diamante

Codice

5010108 Cabina Diamante ottagonale dimensioni 2400x2400x2400 mm (ingombro esterno) / Diamante octagonal cabin

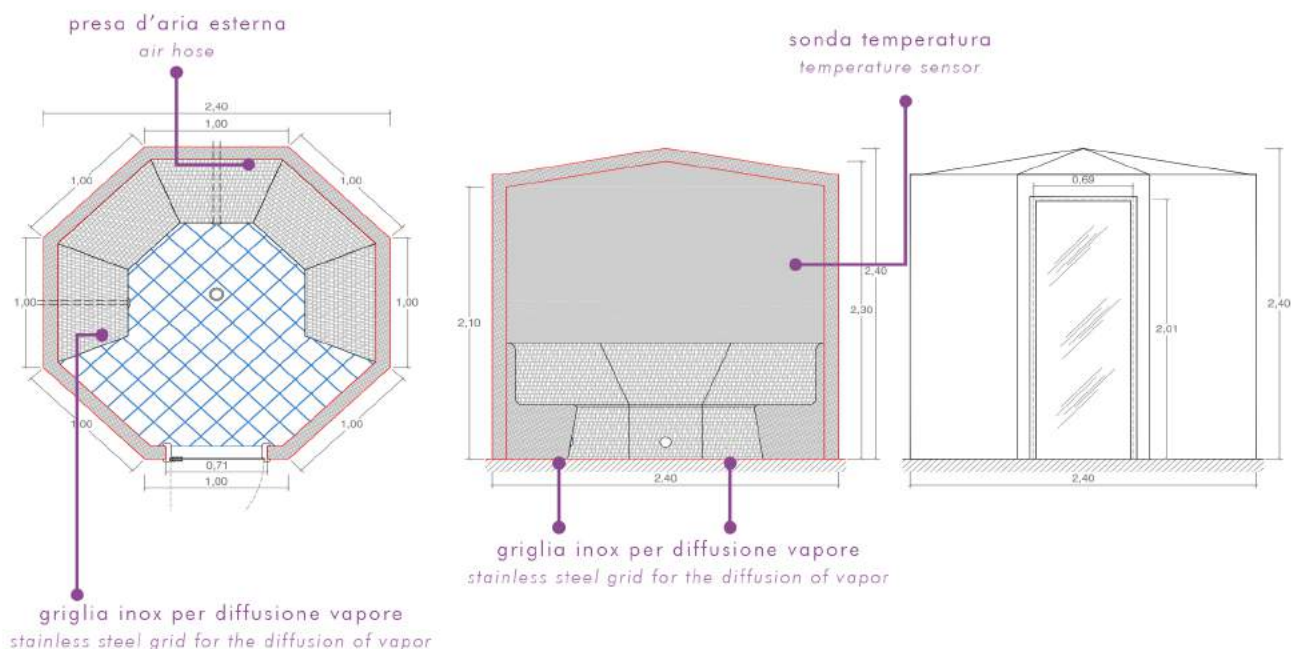

Predisposizione musica / Music arrangement

**CARATTERISTICHE/ CHARACTERISTICS**

Altoparlante ad incasso realizzato in resina poliestere armata di fibra di vetro e poliuretano (materiale insensibile all'acqua clorata), stagno e resistente ai colpi. Cavo di 3 mt omologato per veicolare l'elettricità in immersione totale. Un altoparlante è sufficiente a sonorizzare una vasca da 35 mc.

Potenza: 60 Watts/8 Ω. Banda passante: da 40 Hz a 16000 Hz.

Speaker recessed realized reinforced polyester resin with glass fiber and polyurethane (insensitive to chlorinated water material), tin and shock resistant. 3 m cable approved to transmit electricity in total immersion. A speaker sound system is enough to a pool of 35 cubic meters.

Power: 60 Watts / 8 Ω. Bandwidth: 40 Hz to 16000 Hz

Codice

5010014 Altoparlante ad incasso con cavo da 3 mt / Built-in speaker with cable 3 m



GENERATORI TECNO STEAM / TECNO STEAM GENERA-

**CARATTERISTICHE/ CHARACTERISTICS**

Il kit generatore Tecno Steam include :

- Caldaia a resistenza
- Display touch da incassare
- Sonda di temperatura ambiente
- Diffusore di vapore

La linea vapore é costituita da una verga in rame "no carbon" coibentata con fascette inox per collegamento a tubo flessibile, Te in rame per iniezione aroma, gomiti in rame già pressati e collegati alla verga.

Possibilità di gestire illuminazione, ventola, telefono, radio CD-FM, ozonizzatore. Inoltre l'unità display tastiera può essere separata dall'umidificatore e collegata a distanza.

I generatori TECNO STEAM lavorano con resistenze, esse sono sostituibili, tuttavia raccomandiamo di fornire un'acqua a bassa durezza per evitare la formazione di calcare ed incrostazioni. Facilità d'uso grazie al **display grafico** con icone e messaggi.

The kit Tecno steam generator includes :

- Boiler resistance
- Display touch built in
- Room temperature sensor
- Diffuser of steam

The steam line is made of a copper rod "no carbon" insulated with stainless steel clamps for connection to a hose, Te copper for injection aroma, copper elbows pressed and already connected to the rod.

Possibility to manage lighting, fan, telephone, radio, CD-radio, ozonator. In addition, the keyboard display unit can be separated from the humidifier and connected at a distance. The generators TECNO STEAM work with resistances, they can be replaced, however we recommend to provide low hardness water to prevent the formation of limestone and fouling. Easy to use thanks to the graphic display with icons and messages.



Codice		Tensione	Potenza kW	Volume cabina m ³	
5020450	Kit generatore di vapore MONOFASE / SINGLE-PHASE kit generator	230 V	3	4,5	
5020451	Kit generatore di vapore MONOFASE / SINGLE-PHASE kit generator	230 V	4.5	6,5	
5020452	Kit generatore di vapore MONOFASE / SINGLE-PHASE kit generator	230 / 380V	6	9	
5020453	Kit generatore di vapore MONO/TRIFASE / SINGLE-THREE-PHASE kit generator	380 V/tri	7.5	11	
5020454	Kit generatore di vapore TRIFASE / THREE-PHASE kit generator	380 V/tri	9	14	
5020455	Kit generatore di vapore TRIFASE / THREE-PHASE kit generator	380 V/tri	10.5	16	
5020456	Kit generatore di vapore TRIFASE / THREE-PHASE kit generator	380 V/tri	12	18	
5020457	Kit generatore di vapore TRIFASE / THREE-PHASE kit generator	380 V/tri	15	22	
5020458	Kit generatore di vapore TRIFASE / THREE-PHASE kit generator	380 V/tri	18	27	
5020460	Linea vapore in rame e diffusore / Line steam copper and diffuser		da 3 a 9		
5020461	Linea vapore doppia in rame e diffusore / Double line steam copper and diffuser		da 10.5 a 18		
5024111	Tubo trasporto vapore con spirale in acciaio Ø30 mm Vapor transport tube with spiral steel Ø 30 mm				al m
5020462	Pulsante emergenza retroilluminato (contatto pulito) Emergency button with backlight (dry contact)				
5020463	Pulsanti retroilluminati on/off (colori disponibili : blu/verde/rosso) Backlit buttons on / off (available colors: blue / green / red)				
5020464	Doccetta fredda standard / Standard cold shower				
5020465	Kit cassa acustica per vapore / Kit loudspeaker for steam				
5020466	Porta Classic (modello ad imbotto) / Classic door (model imbotto)				

● Porta classic



● Doccetta fredda standard



● Kit cassa acustica

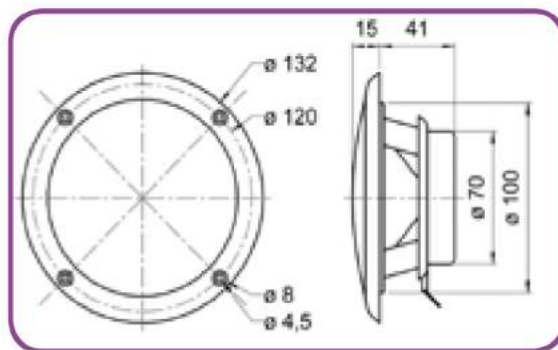

Codice	Prod. max vapore kg/h	kW / h	Alim. V	Connessione acqua alim.	Limiti durezza totale °fH	Connessione scarico mm	Dimensioni L x W x H
5020450	5	3	230	1/2" maschio	< a 8° francesi	Ø40 uscita 1/2" m	395x260x130
5020451	7	4.5	230				395x260x130
5020452	11	6	230 / 380				465x335x156
5020453	13	7.5	380				465x335x156
5020454	17	9	380				465x335x156
5020455	19	10.5	380				465x335x156
5020456	23	12	380				510x285x305
5020457	28	15	380				510x285x305
5020458	35	18	380				510x285x305

CABINE DOCCIA / SHOWER CABIN

Indispensabile elemento per un corretto ciclo di trattamento relax, la doccia si effettua all'uscita sia del bagno turco che della sauna donando un elevato **beneficio corporeo** grazie all'alternanza delle temperature.

Essential element for a proper course of treatment relaxation, the shower is made on exit of the sauna, turkish bath that giving a high benefit for body by alternating temperatures.

Perla

**CARATTERISTICHE/ CHARACTERISTICS**

Struttura della cabina in polistirene, pannelli parete con soffitto rasato al grezzo parte interna, cartuccia sigillante, bandella rete e confezione di impermeabilizzante.

Dimensioni: 2000x1530x2200 mm

Structure of the cab in polystyrene, wall panels with unfinished inside shaved ceiling, cartridge seal, sealing strip and network package.

Dimensions: 2000x1530x2200 mm

Codice

5010020 Cabina doccia Perla / shower Perla

Rubino

CARATTERISTICHE/ CHARACTERISTICS

Dimensioni interne: 1200x2200 mm - 1400x2200 mm

Dimensioni esterne: 1400x2400 mm - 1600x2400 mm

Internal dimensions: 1200x2200 mm - 1400x2200 mm

External dimensions: 1400x2400 mm - 1600x2400 mm

Codice

5010021 Cabina doccia Rubino 140 / shower Rubino 140

5010022 Cabina doccia Rubino 160 / shower Rubino 160



Hydrospot / Hydrospot

CARATTERISTICHE / CHARACTERISTICS

Hydrospot utilizza 3x1Watt high power LED rosso, verde e blu

I LED sono saldati direttamente su di uno specifico circuito dissipatore, il tutto sviluppato al fine di ottenere le migliori prestazioni in termini di resistenza termica

Il case plastico dell'hydrospot garantisce un grado di protezione IP67 (sulla parte anteriore) ed IP55 (sulla parte posteriore).

Hydrospot utilises 3x1 Watt High power LED red, green and blue

The LED are soldered directly on a specific circuit heat sink, all developed to obtain the best performances in terms of heat resistance

The plastic case of the Hydrospot provides a level of protection IP67 (on the front) AND IP55 (on the rear)

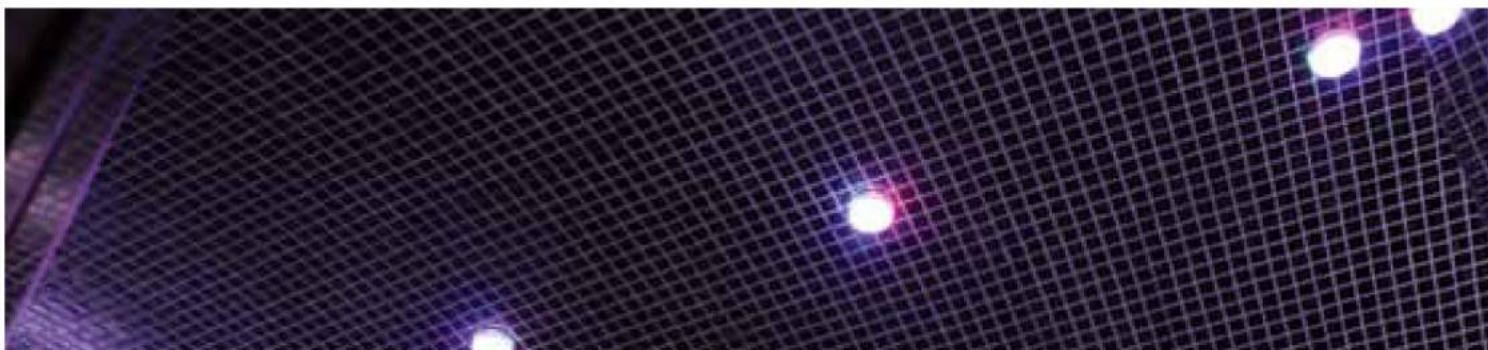

Codice

HYDROSPOT / HYDROSPOT

5010109 Hydrospot RGB 3 Led / Hydrospot RGB 3 Led

ACCESSORI PER L'INSTALLAZIONE / INSTALLATION ACCESSORIES

5010110 Cavo prolunga 5 metri / Extension cable 5 mt

1 5010111 Alimentatore switching 32V, 1,05 A / Power supply 32V, 1,05 A

2 5010112 Elettronica di controllo Rainbow Master 12V48V / Power Rainbow Master 12V48V

3 5010113 Cavo+spina2P+presa P8 150 cm / Cable+plug2P+socket P8 150 cm

KIT 4 HYDROSPOT / KIT 4 HYDROSPOT

Include 4 Hydrospot + accessori per installazione

5010114 Kit 4 Hydrospot / Kit 4 Hydrospot

KIT 8 HYDROSPOT / KIT 8 HYDROSPOT

Include 8 Hydrospot + accessori per installazione

5010115 Kit 8 Hydrospot / Kit 8 Hydrospot

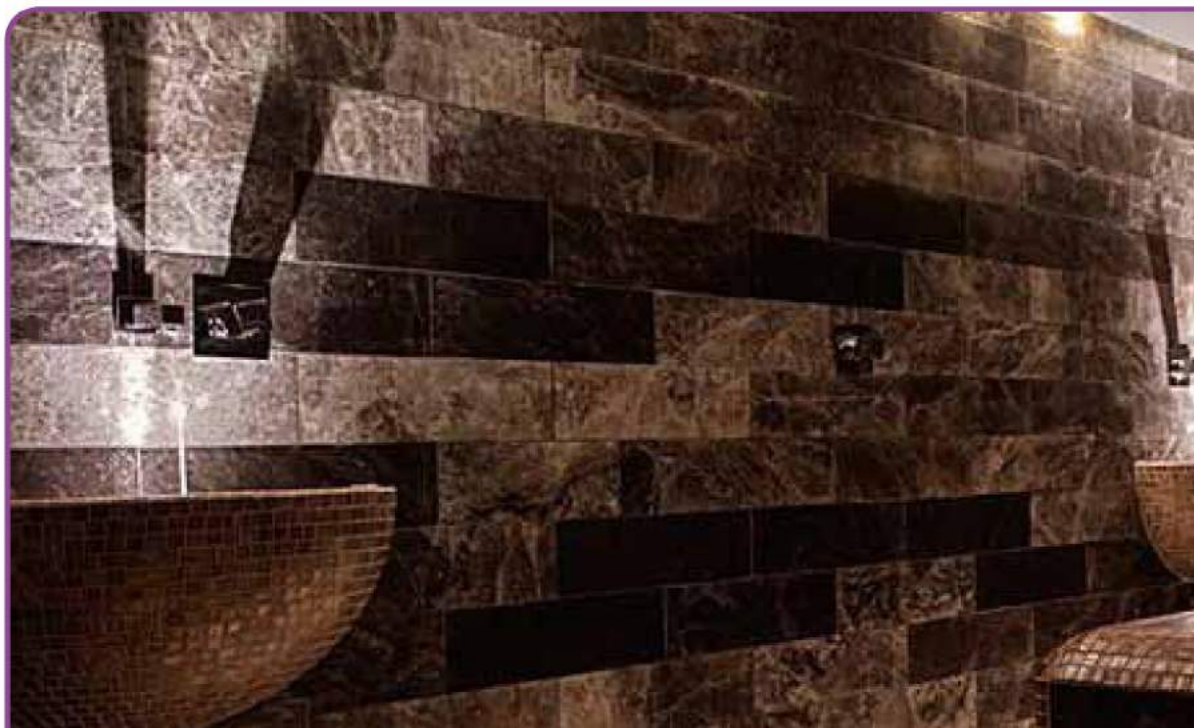

Gocce tropicali e brezza fredda / Tropical drops and cold breezes

**CARATTERISTICHE/ CHARACTERISTICS**

Pannello doccia completo di quadro temporizzatore, elettrovalvole, pompa dosatrice essenze, soffioni, miscelatore termostatico.

Shower panel complete of framework timer, solenoid, essences metering pump, shower heads, thermostatic mixer.

Codice

5010028	Gocce tropicali / Tropical drops
5010029	Brezza fredda / Cold breezes
5010034	Gocce tropicali e brezza fredda / Tropical drops and Cold breezes

Soffioni / Headshowers

**CARATTERISTICHE/ CHARACTERISTICS**

Soffione doccia **MERCURY**: In ottone cromato, finitura con bugne, attacco 1/2" completo di snodo

Soffione doccia **TONDO**: Soffione laterale in ottone cromato con ugelli anticalcare completo di nipples da 1/2" e rosone

Soffione doccia **ECLIPSE**: In ABS cromato anticalcare, attacco 1/2" completo di snodo

Shower MERCURY: plated brass, finish with dimples, Attack 1/2", full articulation.

ROUND shower head: Body spray nozzles with plated brass nipples, full of nipples 1/2" and plate.

Shower ECLIPSE: ABS chrome, anti-scale, attack 1/2", full articulation.

Codice

1	5010045	Soffione doccia in ottone cromato NEW MERCURY Dimensioni: Ø300 mm <i>Brass shower head chrome NEW MERCURY Dimensions: Ø300 mm</i>
2	5010046	Soffione doccia laterale in ottone cromato TONDO Dimensioni: Ø32 mm <i>Brass side head Shower ROUND Dimensions: Ø32 mm</i>
3	5010047	Soffione doccia in ABS cromato ECLIPSE Dimensioni: 250x250 mm <i>Shower head in chrome ABS ECLIPSE Dimensions: 250x250 mm</i>



● Soffione doccia circolare



● Kit massaggio laterale

Tecnologie per docce emozionali
Technologies for emotional showers



Codice

SOFFIONI / HEADSHOWERS

5010074	Soffione pioggia circolare diam.50 cm con cromoterapia / Rain shower with chromotherapy circular diam.50 cm
5010075	Soffione pioggia circolare diam.50 cm con 3 led e cromoterapia / Rain shower circular diam.50 cm with 3-LED and chromotherapy
5010076	Soffione pioggia quadrato 50x50 cm con cromoterapia / Rain shower with chromotherapy square 50x50 cm
5010077	Soffione pioggia quadrato 50x50 cm con 4 led e cromoterapia / Rain shower square 50x50 cm with 4-LED and chromotherapy
5010078	Soffione pioggia + nebbia quadrato 50x50 cm con 2 led e cromoterapia / Rain shower+fog square 50x50cm with 2-LED and chromotherapy
5010079	Soffione pioggia + cascata rettangolare 65x50 cm con cromoterapia / Rain shower + waterfall with chromotherapy rectangular 50x50 cm

KIT MASSAGGIO / KIT MASSAGE

5010090	Kit massaggio laterale 3 + 3 (senza comando) / Kit massage lateral 3+3 (without command)
---------	------------------------------------------------------------------------------------------

COMANDI PER DOCCE EMOZIONALI / CONTROLS FOR EMOTIONAL SHOWERS

5010091	Kit temporizzato 1 utenza con pulsante retroilluminato / Set timer 1 users with backlit button
5010092	Kit temporizzato 2 utenze con pulsanti retroilluminati / Set timer 2 users with backlit button
5010092	Kit temporizzato 3 utenze con pulsanti retroilluminati / Set timer 3 users with backlit button

● soffione doccia quadrato



ACQUAFITNESS / ACQUAFITNESS

Acquabike Slim

**CARATTERISTICHE/ CHARACTERISTICS**

L'Aquabike Slim è un modello leggero (11 kg), ergonomico, di design raffinato, concepito per un pratica regolare di acquabike all'interno della propria piscina. Utilizzabile in un'altezza d'acqua da 1,10 a 1,40 m, per persone di altezza da 1,50 a 2,00 m. Pedali equipaggiati di sistema di frenatura e poggipiedi per un perfetto fissaggio del piede per tutte le andature compresa la pedalata al contrario. Doppia protezione anticorrosione: inox + rivestimento termoplastico. Ventose che proteggono tutti i tipi di suolo. Colore a scelta : rosso o grigio argento. In acciaio inox 316L.

The Aquabike Slim is a lightweight (11 kg), ergonomic, elegant design, designed for a regular practice of aquabike inside the pool. you can use in height of water from 1.10 to 1.40 m, for people of height from 1.50 to 2.00 m

Pedals equipped with footrest braking system for a perfect fit foot for all gaits including backwards pedalling. Double protection against corrosion: steel + thermoplastic coating. Suckers that protect all types of soil. Colour choice: red or silver gray. Stainless steel 316L

Codice

5010200 Acquabike Slim

Acquabike ellittica Mano

CARATTERISTICHE/ CHARACTERISTICS

L'Acquabike ellittica Mano consente di praticare un'aquatrainig semplice nella propria piscina privata. E' la velocità d'esecuzione che determina l'intensità dello sforzo. Possibilità di abbinare ai vantaggi dell'acqua una marcia, una corsa o la gestualità dello sci. Altezza ideale dell'acqua 1,45 +/- 15 cm; Colore a scelta : rosso o grigio argento; In acciaio inox 316L.

The elliptical Acquabike Hand allows you to practice a simple aquatrainig in its own private pool. The speed of execution is what determines the intensity of effort. Possibility to combine the advantages of water with a march, a race or gestures of skiing.

Ideal water height 1.45 +/- 15 cm; color choice: red or silver-gray stainless steel 316L.

**Codice**

5010201 Acquabike ellittica Mano

**CONSEGNATI CON UN DVD
CON 30 ESERCIZI**